

Znak aktywny D-6 z panelem solarnym całodobowy (bez czujki) - komplet 2szt + słupek

Kod ElektriKo: 100097

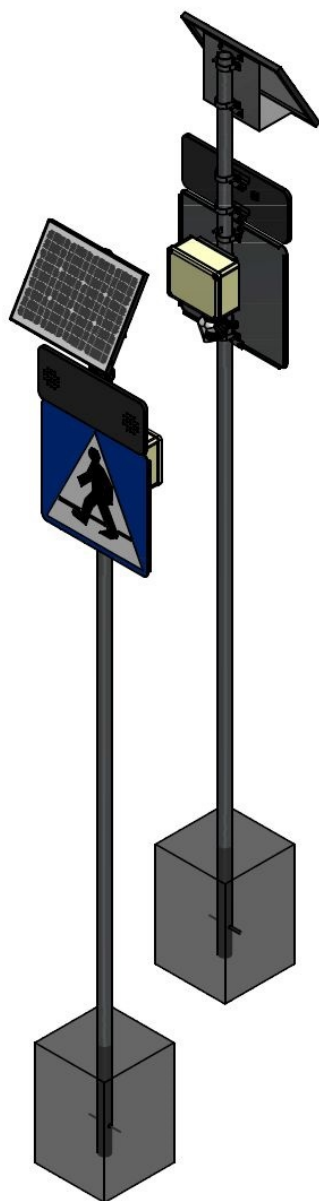

UWAGA: Zdjęcie poglądowe dla całej rodziny produktów.

Dane techniczne:

- Źródło światła **40x LED**
- Akumulator **2,2Ah**
- Panel fotowoltaiczny **30W lub 20W+20W**
- Źródło światła **40x LED**
- Akumulator **2,2Ah**
- Panel fotowoltaiczny **30W lub 20W+20W**

Komplet 2 znaków solarnych

2x SL/OG/603/20/4.5/11 - SŁUPEK og.2" L-4500

4x UCHWYT/0001 - UCHWYT UNIWERSALNY 1,5"-2"

2x Z/04100/32/06 - ZNAK DROGOWY D6 OC. OII 600X600 produkcja

2x zasilanie solarne

Znaki D-6 z aktywnym panelem mają coraz większe zastosowanie w nowoczesnych systemach oznakowania przejść dla pieszych w miejscach szczególnie niebezpiecznych. Zadaniem tych znaków jest przekazywanie informacji dla kierujących pojazdami o zbliżaniu się do przejścia dla pieszych z odpowiednio dużej odległości tak, aby kierowca mógł zachować właściwą ostrożność. Znaki tego typu charakteryzują się zadaniem ostrzeżenia zbliżających się kierowców o niebezpiecznym miejscu za pomocą lamp pulsacyjnych.

Zalety znaku D-6 z aktywnym panelem:

- podświetlenie diodowe,
- odblaskowe lico znaku z folii pryzmatycznej II generacji,
- dobra widoczność z dużej odległości,
- odporność na zmienne warunki atmosferyczne,
- brak kosztów eksploatacji (autonomiczne zasilanie).

Podstawowym i jedynym źródłem światła znaku D-6 stanowią diody LED w postaci dwóch lamp fi 100 mm świecących barwą żółtą (5800 mcd) o łącznej mocy 2 W zamocowane wewnątrz obudowy lampy sygnalizacyjnej. Powyżej lampy sygnalizacyjnej znaku zamontowany detektor ruchu umożliwiający wykrywanie pieszego w rejonie strefy przejścia i załączający pulsowanie lamp. Sterownik mikroprocesorowy wraz z radiolinią umożliwia transmisję sygnału do drugiego znaku na odległość do 50 metrów, co powoduje, że podczas zadziałania jednego znaku sygnał wykrycia pieszego jest przesyłany do znaku po przeciwnej stronie jezdni, który również zaczyna pulsować.

Konstrukcja:

- podkład wykonany z blachy stalowej ocynkowanej ogniowo o grubości 1,25 mm,
- obudowa zamknięta (skrzynkowa),
- wymiary znaku 600 mm x 600 mm,
- lico wykonane z folii pryzmatycznej II generacji,
- zabezpieczenie antykorozyjne poprzez ocynkowanie plus malowanie proszkowo.

Charakterystyka źródła światła:

- dioda LED średnicy 5 mm,
- kąt rozsyłu strumienia świetlnego 30 stopni,

- minimalna światłość dla barwy żółtej 5800 mcd.

Zasilanie:

- dla zasilania z baterii słonecznych zastosowano: baterie słoneczną, regulator napięcia oraz sterownik FL-X1.

Łączna ilość diod żółtych wynosi 40 szt

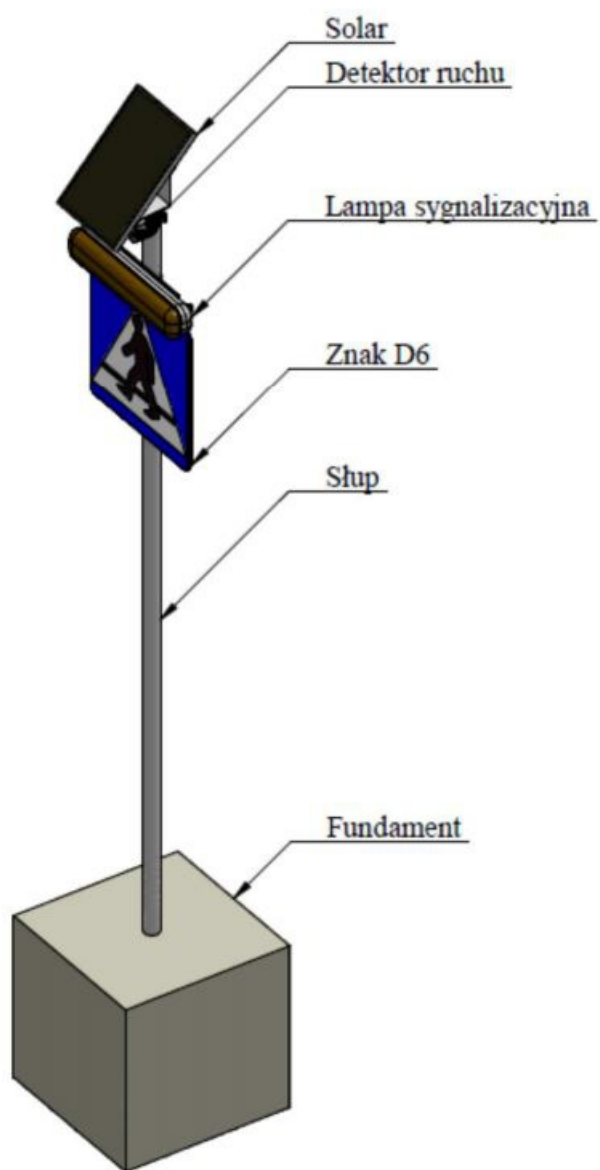

UWAGA: Zdjęcie poglądowe dla całej rodziny produktów.

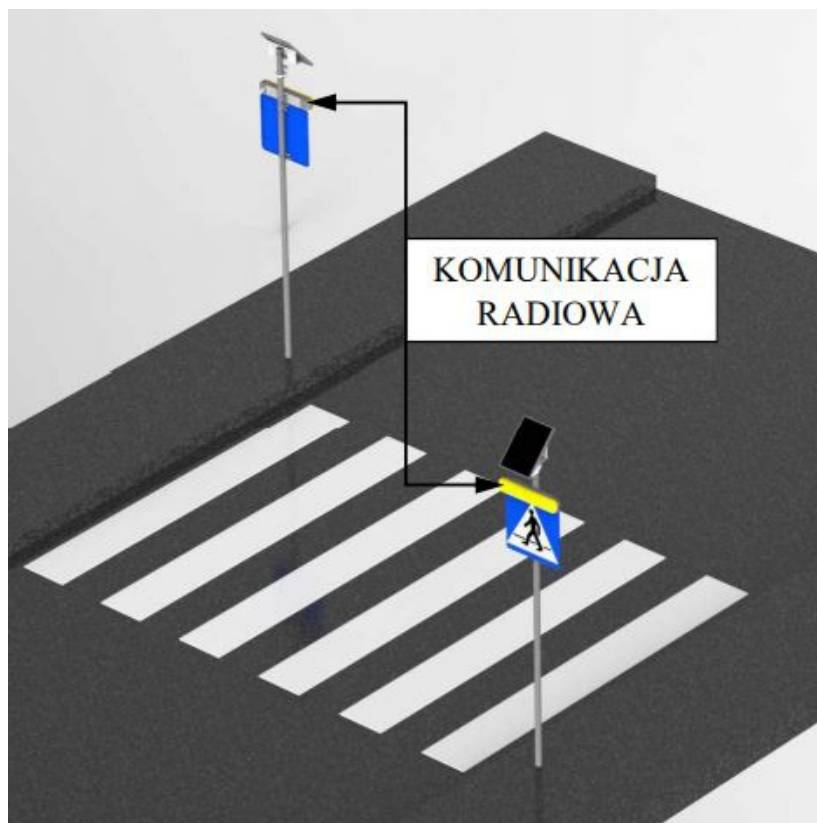

UWAGA: Zdjęcie poglądowe dla całej rodziny produktów.

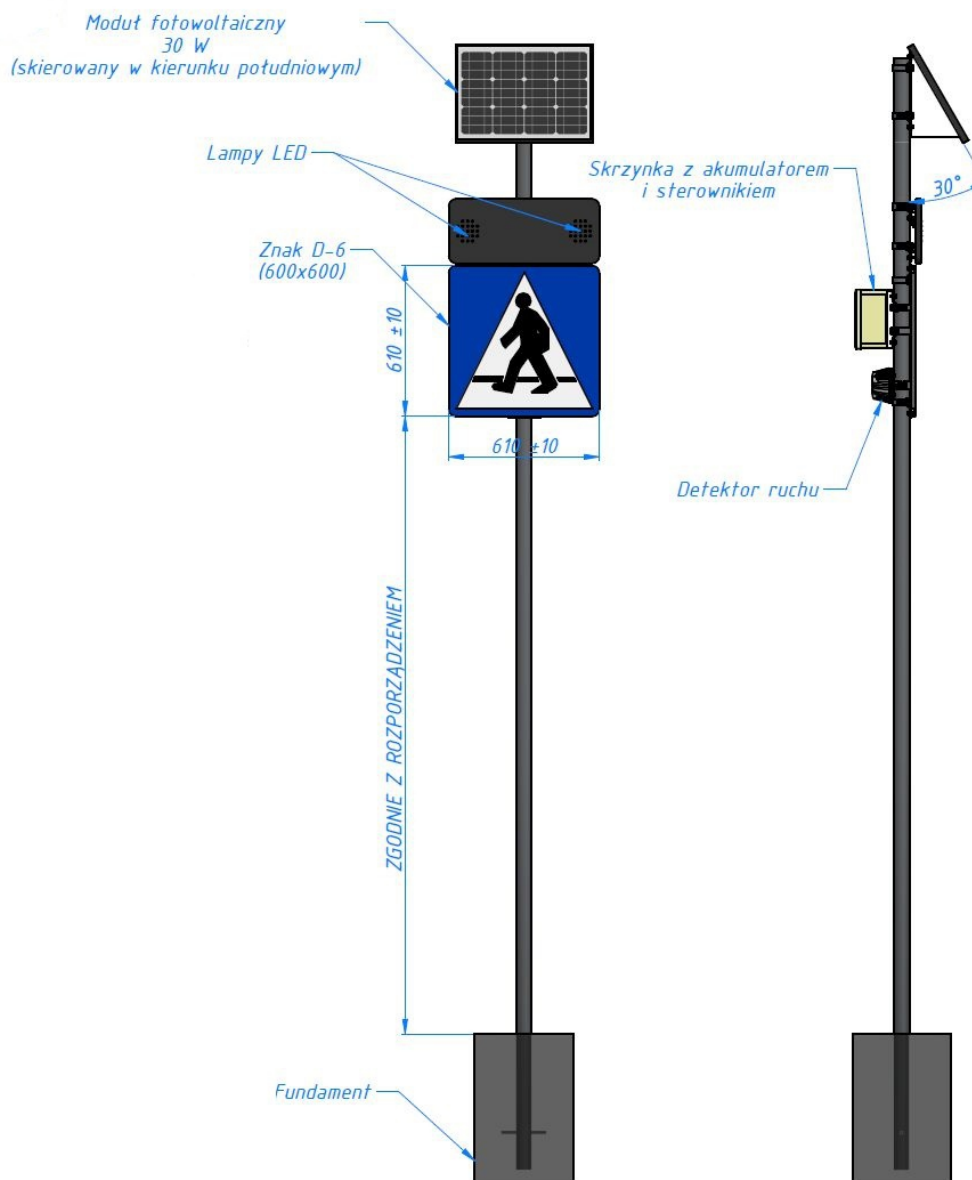

UWAGA: Zdjęcie poglądowe dla całej rodziny produktów.

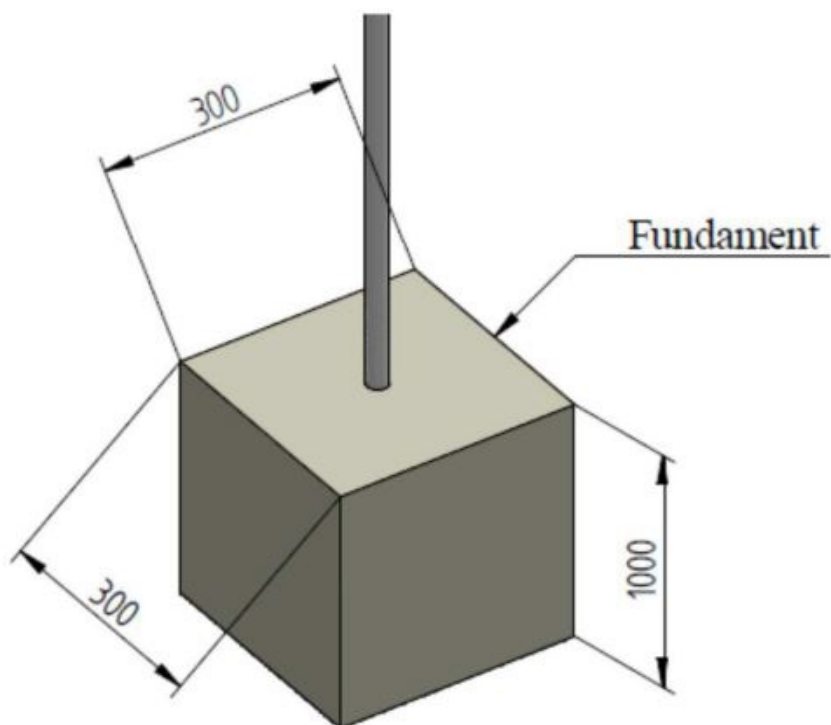

UWAGA: Zdjęcie poglądowe dla całej rodziny produktów.

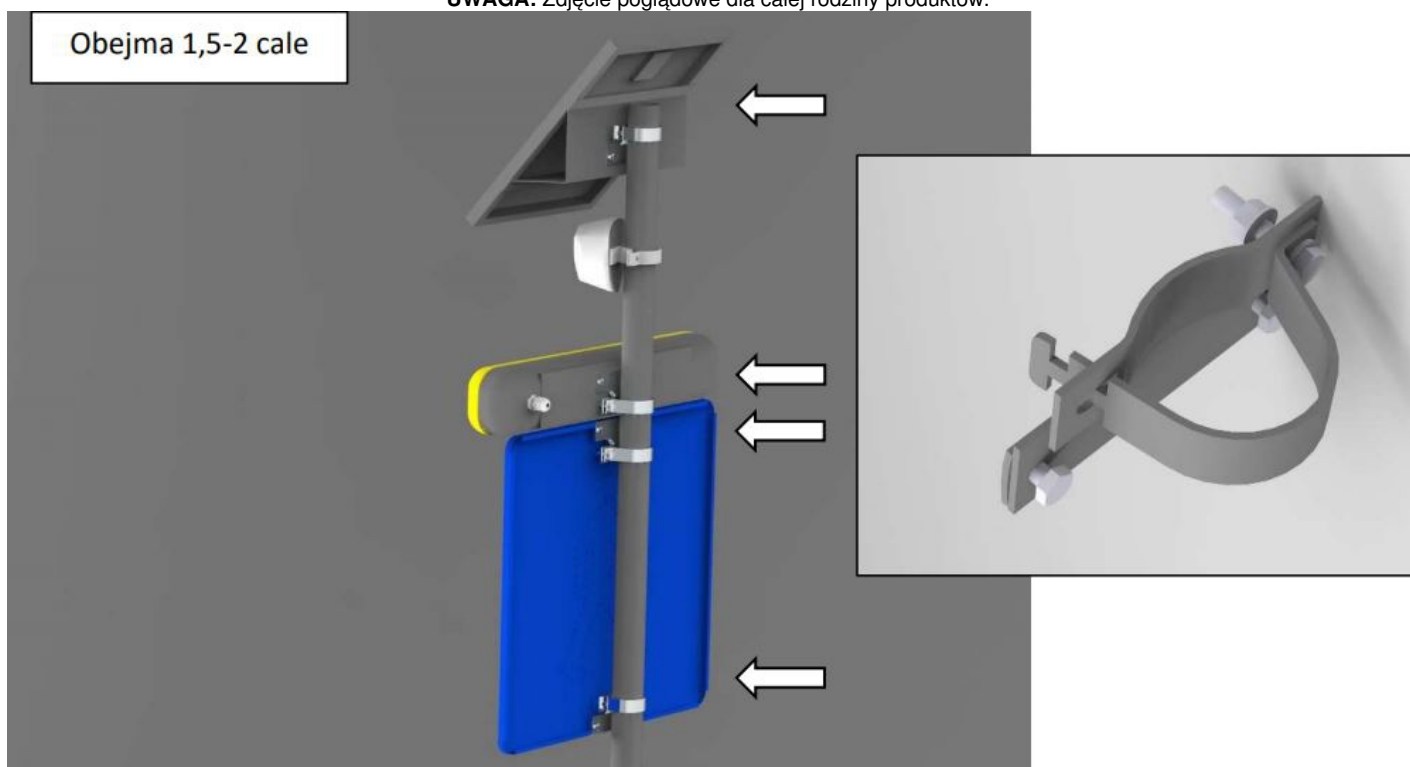

UWAGA: Zdjęcie poglądowe dla całej rodziny produktów.