

Panel słoneczny monokrystaliczny 10W Mono 330x240x17mm

Kod ElektriKo: 106697



UWAGA: Zdjęcie poglądowe dla całej rodziny produktów.

Dane techniczne:

- Moc **10W**
- Uwagi **Panel słoneczny monokrystaliczny 10W Mono 330x240x17mm**
- Wymiary **330x240x17mm**
- Typ ogniwa **monokrystaliczne**
- Maksymalne napięcie systemu **1000VDC**
- Waga **11.00**
- Moc **10W**
- Uwagi **Panel słoneczny monokrystaliczny 10W Mono 330x240x17mm**
- Wymiary **330x240x17mm**

- Typ ogniwa **monokrystaliczne**
- Maksymalne napięcie systemu **1000VDC**
- Waga **11.00**

Ogniwa	Monokrystaliczne
Moc szczytowa [W]	10W
Tolerancja mocy [%]	+ 3
Napięcie mocy Max: V_{mp} [V]	18,7
Prąd Max: I_{mp} [A]	0,54
Napięcie jałowe V_{oc} [V]	22,4
Prąd zwarcia: I_{sc} [A]	0,59
Długość [mm]	330
Szerokość [mm]	240
Głębokość [mm]	17
Waga [kg]	1,25
Terminal	2x2,5 mm 90cm
Rama	Czarna
Szkoło	Szkoło hartowane o wysokiej przezroczystości, grubość 3,2mm

Panel słoneczny 10W Maxx to produkt o wysokiej niezawodności, zaprojektowany do długotrwałego użytku na zewnątrz w dowolnym środowisku. Moduły z serii MAXX do produkcji prądu wykorzystują wysokowydajne monokrystaliczne ogniwa słoneczne. Moduł fotowoltaiczny 10W Maxx przeznaczony jest do zasilania akumulatorów o pojemności 9-18Ah.



UWAGA: Zdjęcie poglądowe dla całej rodziny produktów.

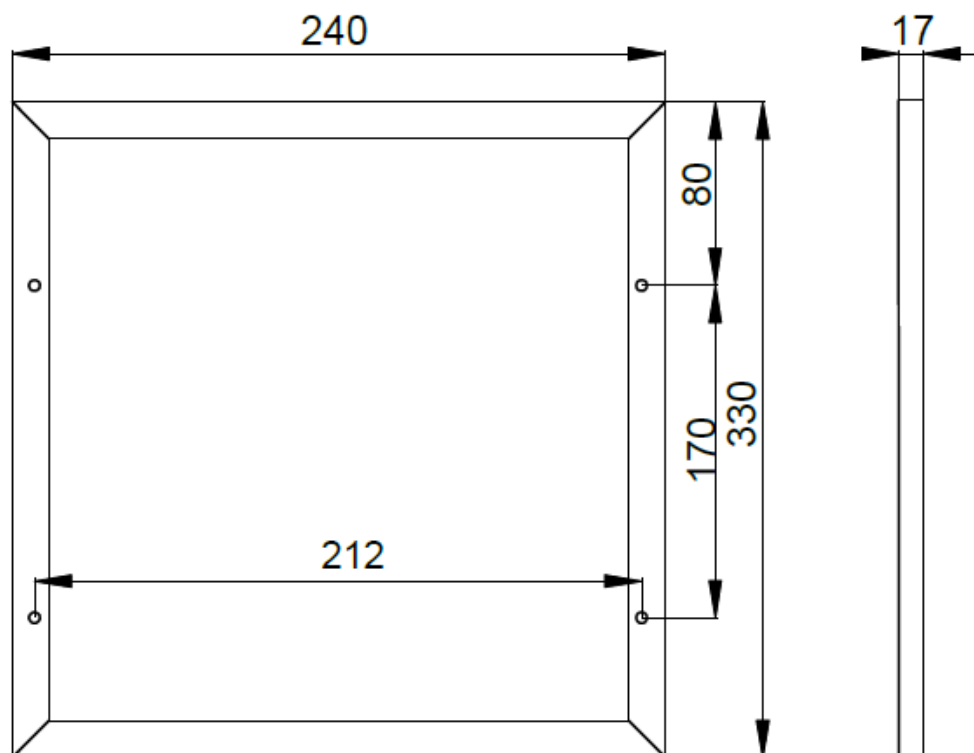

UWAGA: Zdjęcie poglądowe dla całej rodziny produktów.

Peak Power (Pmax) [W]	10
Maximum Power Voltage (Vmp) [V]	18,70
Maximum Power Current (Imp) [A]	0,54
Open Circuit Voltage (Voc) [V]	22,40
Short Circuit Current (Isc) [A]	0,59
Maximum System Voltage	1000VDC(IEC)
Power Tolerance	+3%
Cell Type	Monocrystalline
Dimensions [mm]	330x240x17
Weight [kg]	1,25
Output cables	2x2,5mm 90mm
Warranty	5 years
Bus Bar	5BB
Junction box	IP65
Glass thickness (tempered glass)	3,2mm
Frame	black

UWAGA: Zdjęcie poglądowe dla całej rodziny produktów.