

# Hf-p 3/418 TL-d Iii 220-240v 50/60hz Idc

Kod ElektriKo: 54826 Kod Philips: 8727900911626



## Dane techniczne:

- Moc systemu (statecznik+lampa) **18**
- Straty mocy zasilacza **3.90-4.55 W**
- Moc układu TL-D **52.6/70.8**
- Moc lampy TL-D **48.7/66.2**
- Straty mocy lampy TL-D **3.9/4.6**
- Szerokość B1 **40.0 mm**
- Opakowanie zbiorcze **10**
- Waga netto 1 szt. **0.250 kg**
- Moc znam. lampy TL-D **18**
- Znamionowa liczba lamp **3/4 piece**
- Moc systemu (statecznik+lampa) **18**
- Straty mocy zasilacza **3.90-4.55 W**
- Moc układu TL-D **52.6/70.8**
- Moc lampy TL-D **48.7/66.2**
- Straty mocy lampy TL-D **3.9/4.6**
- Szerokość B1 **40.0 mm**
- Opakowanie zbiorcze **10**
- Waga netto 1 szt. **0.250 kg**
- Moc znam. lampy TL-D **18**
- Znamionowa liczba lamp **3/4 piece**
- Napięcie liniowe **220-240 V**
- Typ lampy **TL-D**

- Zgodność z normami europejskimi (CE) **TAK**
- Znak aprobacyjny **ENEC / VDE-EMV**
- Czas zapłonu **0.9 (max) s**
- Kod zastosowania **III**
- Rodzaj zapłonu **Programmed Start**
- Trwałość 90% @Tcaselife **50000 hr**
- Automatyczny restart **TAK**
- Szczytowy prąd początkowy **18 (max) A**
- Prąd upływu **0.5 mA**
- Ochrona przepięciowa 320VAC **48 hr**
- Ochrona przepięciowa 350VAC **2 hr**
- Współczynnik mocy (100% obc.) **0.98 -**
- Napięcie sieciowe bezpieczeństwa (AC) **-10%/+10%**
- Wydajność napięcia zasilania (AC) **-8%/+6%**
- Maks. Stateczników na MCB **28 x**
- Max. dł. przewodów zapłonowych **0.75 m**
- Praca Master/Slave **Not applicable [Master/Slave oper. not applicable]**
- Częstotliwość linii **50/60 Hz**
- T-obudowy trwałość **80 C**
- T-obudowy max. **80 (max) C**
- Temp. wymagana do zapłonu **-25 (min), 60 (max) C**
- Temp. przechowania **-40 (min), 50 (max) C**
- T-otoczenia **-25 (min), 60 (max) C**
- Normal operating voltage (DC) **220-240 V**
- Batt volt guaranteed ignition **186-275 V**
- Batt volt guaranteed operation **176-275 V**
- Light output after 5 sec **50% of EBLF**
- Light output after 60 sec **100% of EBLF**
- Długość A1 **280.0 mm**
- Wysokość C1 **28.0 mm**
- Długość otworu montażowego A2 **265.0 mm**
- Średnica otw. montażowego D1 **4.2 mm**
- Częst.rad. 9 kHz ... 30MHz **EN 55015**
- Częst.rad. 30 MHz ... 1000MHz **EN 55022 level B [Level = Class]**
- Standard jakości **ISO 9000:2000**
- Standard ochrony środowiska **ISO 14001**
- Odporność EMC **IEC 61547**
- Wibracje **IEC 68-2-6 Fc**
- Wilgotność **EN 61347-2-3 clause 11**
- Temp. punktu pomiarowego **110 [Yes]**
- Standard dla ewakuacji **IEC 60598-2-22**
- Norma emisji prądu **IEC 61000-3-2**
- Standardy bezpieczeństwa **IEC 61347-2-3**

HF-Performer III TL-D III stateczniki oferuje maksymalną wszechstronność i spełniają wszystkie niezbędne specyfikacji klas handlowych. Są w nich także zaletami technologii redukcji prązkowania lamp, co te stateczniki zgodnych z lamp energooszczędnych. Jako takie, te stateczniki są częścią ogólnego systemu oświetlenia o wysokiej wydajności, które mogą pomóc Tobie lub Twoim klientom osiągnąć żadnej międzynarodowej lub lokalnej kod energii potrzebne do wykonania. HF-Performer III TL-D III stateczniki są idealnym rozwiązaniem dla szerokiej gamy nowych zastosowań budowlanych oraz modernizacyjnych w sektorze handlowym, w tym ogólnej powierzchni montażowej i oświetlenia biura, garaże, magazyny, wodoodporna i innych aplikacji.

Nieźródlna energooszczędne i trwałe rozwiązanie

- Wyjątkowa wydajność energetyczna z technologią redukcji w prązkowania systemów oświetleniowych w niższych temperaturach
- Maksymalna niezawodność działania systemu

- Zapewnia przedłużoną żywotność lampy w zastosowaniach często-przełączania

HF-Performer III TL-D III stateczniki oferuje maksymalną wszechstronność i spełniają wszystkie niezbędne specyfikacji klas handlowych. Są w nich także zaletami technologii redukcji prązkowania lampy, co te stateczniki zgodnych z lamp energooszczędnych. Jako takie, te stateczniki są częścią ogólnego systemu oświetlenia o wysokiej wydajności, które mogą pomóc Tobie lub Twoim klientom osiągnąć żadnej międzynarodowej lub lokalnej kod energii potrzebne do wykonania. HF-Performer III TL-D III stateczniki są idealnym rozwiązaniem dla szerokiej gamy nowych zastosowań budowlanych oraz modernizacyjnych w sektorze handlowym, w tym ogólnej powierzchni montażowej i oświetlenia biura, garaże, magazyny, wodoodporna i innych aplikacji.

### **Charakterystyka Urządzenia**

- Najwyższa CELMA Współczynnik efektywności energetycznej A2 BAT
- Zgodność z CE, ENEC, EL, VDE-EMC, znaki zgodności CCC
- Średnia nominalna żywotność usługi ponad 100.000 godzin (przy Ta 50 ° C) z szybkością zaniku  $\leq 0,1\%$  na 1000 godzin)
- Zoptymalizowane podgrzewanie wstępne dla ponad 50.000 ON / OFF przełączeń lampy bez wymiany lamp

### **Aplikacje / Zastosowania**

- Nadaje się do pracy DC i instalacji oświetlenia awaryjnego; pełna zgodność z wymogami dotyczącymi oświetlenia awaryjnego zgodnie z EN 61347-2-3 -annex J
- Dla zastosowań o wysokiej aktywności, na przykład przełączania w których używane są urządzenia sterujące wykrywania ruchu
- Do opraw o klasie ochrony I i II klasy ochrony stosowanych w budynkach biurowych, szpitalach, supermarketach, sklepach, budynkach przemysłowych i szkół

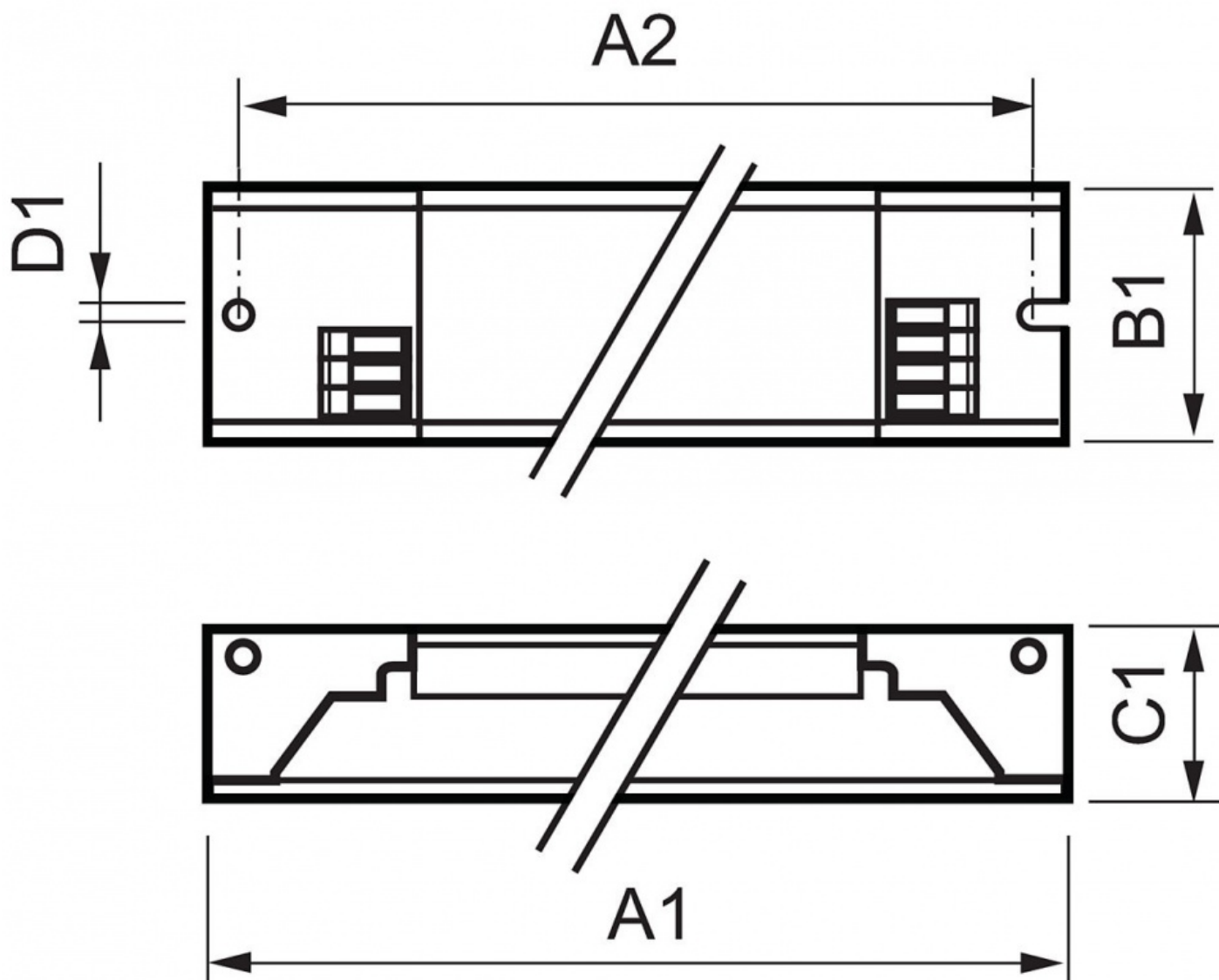

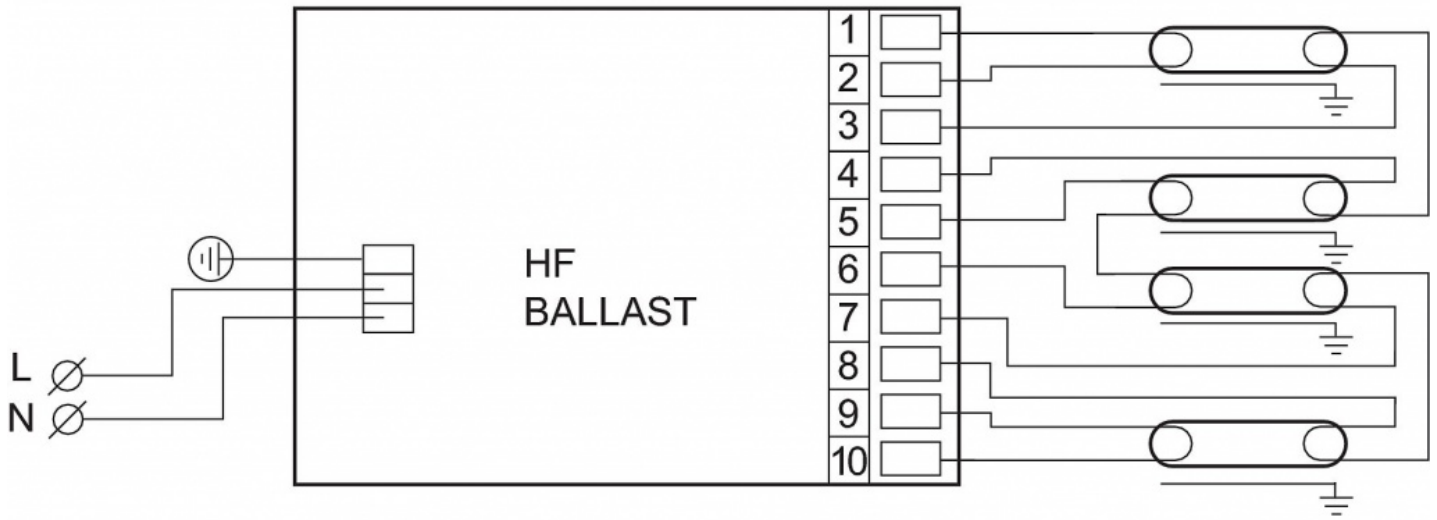

Ballast type	Lamp type	Lamp power		T <sub>a</sub> = 40°C	T <sub>a</sub> = 50°C	T <sub>a</sub> = 60°C	T <sub>a</sub> = 70°C
HF-P 3/418 TL-D III 220-240V 50/60Hz	TL-D General	4X18W	T <sub>c</sub>	=57°C	=67°C	=75°C	X
			Lifetime	100,000 Hrs	100,000 Hrs	70,000 Hrs	X