

# Oprawa OPSbw-250

Kod ElektriKo: 7894 Kod Elgo: EW-WO0020-32



odbłyśnik  
asymetryczny

odbłyśnik  
symetryczny

zawieszenie  
regulowane

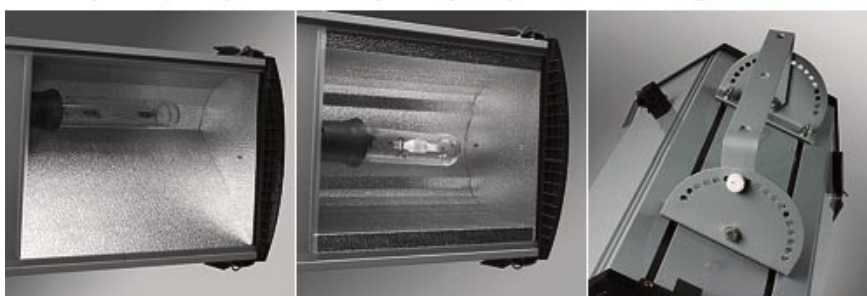

**UWAGA:** Zdjęcie poglądowe dla całej rodziny produktów.

## Dane techniczne:

- Moc **250W**
- Trzonek **E40**
- Źródło światła **wysokoprężna lampa sodowa**
- Układ optyczny **odbl. symetryczny wąski**
- Uchwyt **stały**
- Moc **250W**
- Trzonek **E40**
- Źródło światła **wysokoprężna lampa sodowa**
- Układ optyczny **odbl. symetryczny wąski**
- Uchwyt **stały**
- Napięcie zasilania **230V**
- Klasa ochronności **I**
- Dopuszczenie montażu na powierzchniach normalnie palnych **TAK**
- Certyfikat Gost-R **TAK**
- Selektywne zbieranie sprzętu elektrycznego i elektronicznego **TAK**
- Zgodność z normami europejskimi (CE) **TAK**
- Stopień ochrony IP **IP65**
- Zastosowanie **na zewnątrz i wewnątrz**
- Stopień ochrony mechanicznej IK **IK 10**

NOVA

## Opis techniczny

- jednoczęściowy korpus komory osprzętu wykonany z łączonych profili aluminiowych, szczelnie zamknięty na stałe hartowaną szybą szklaną
- boki korpusu z tworzywa sztucznego – politlenku fenylenu PPO (noryl), z wylewanymi uszczelkami, szczelnie zapinane specjalnymi zamkami
- przegroda termiczna pomiędzy komorą osprzętu i komorą źródła światła
- odbłyśnik z blachy aluminiowej
  - asymetryczny
  - - symetryczny o rozsyle wąskim lub szerokim
- ażurowa siatka ochronna z drutu stalowego, ocynkowanego
- szybkozłącze do podłączenia zasilania w korpusie
- filtr zapobiegający zasysaniu nieczystości przy stygnięciu oprawy
- kompletny osprzęt elektryczny na wysuwanym panelu, umieszczonym wewnątrz komory osprzętu
- stateczniki magnetyczne, kompensacja mocy biernej

## Zastosowanie

oświetlanie zamkniętych hal i obiektów sportowych, magazynów przemysłowych, a także przemysłowych obiektów otwartych, itp.

## Sposób montażu

- na stropie lub ścianie za pomocą:
  - uchwytu z regulacją kąta nachylenia
  - uchwytu stałego

## Wymiary



**UWAGA:** Zdjęcie poglądowe dla całej rodziny produktów.



**UWAGA:** Zdjęcie poglądowe dla całej rodziny produktów.

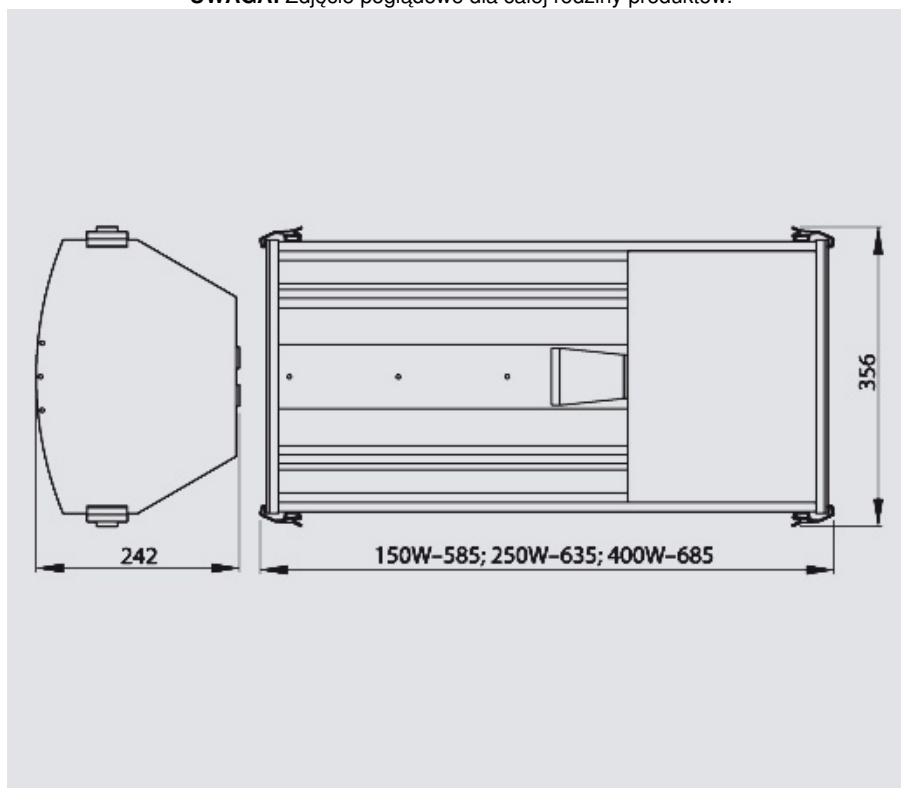

**UWAGA:** Zdjęcie poglądowe dla całej rodziny produktów.