

BX-XS-PL 830 G15 D 60W 12V 5X1

Kod ElektriKo: 86331 Kod Osram: 4052899438965

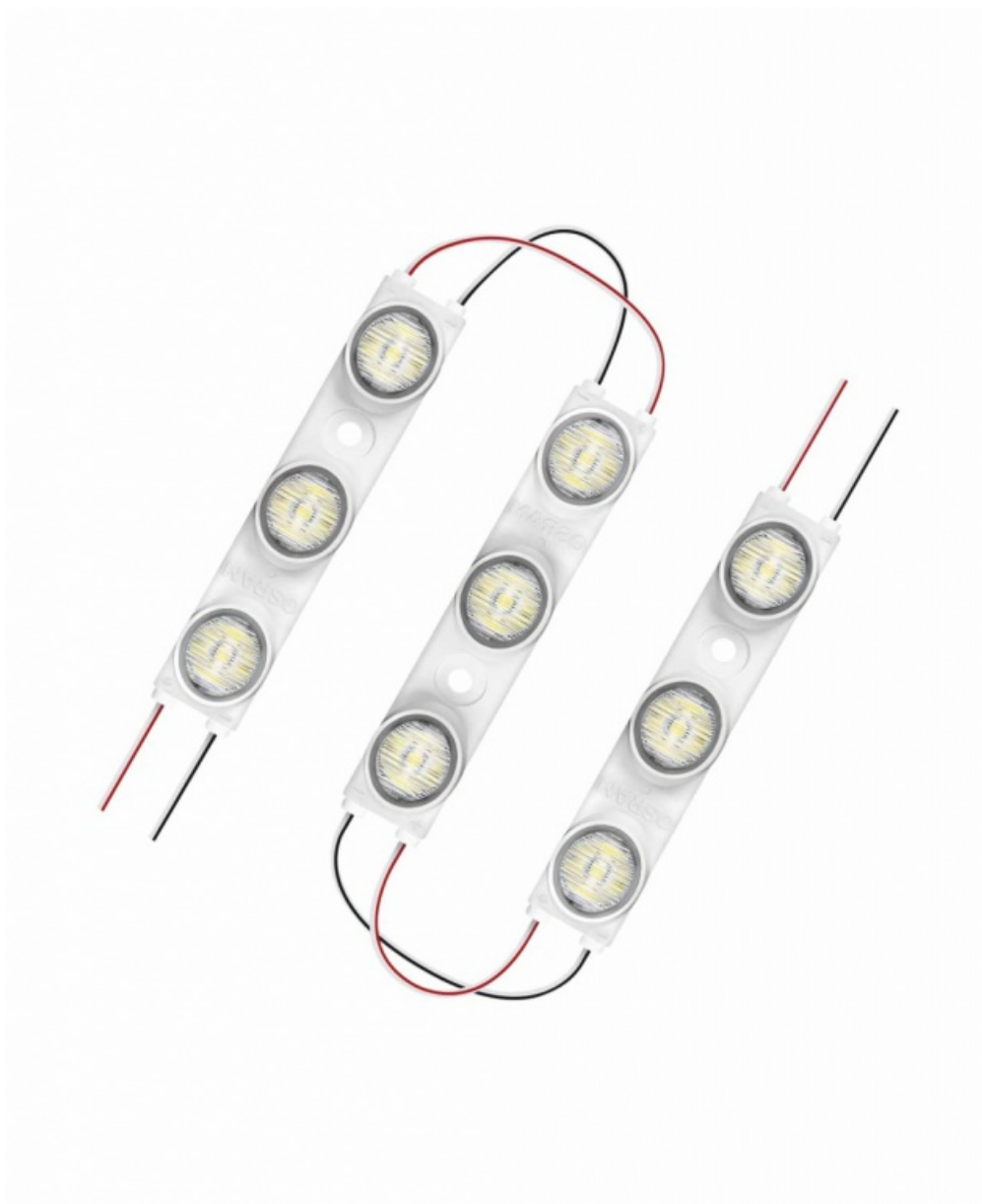

UWAGA: Zdjęcie poglądowe dla całej rodziny produktów.

Dane techniczne:

- Napięcie znamionowy **12,0 V**
- Rodzaj prądu **DC**
- Typ zabezpieczenia **IP66**
- Napięcie wsteczne **13 V**
- Nominalna moc modułu LED **1,9 W**
- Nominalna moc łańcucha **60,00 W**
- Str. świetlny dla łańcucha z modułami **3652 lm**
- Moc znamionowa **60,00 W**
- Barwa światła zgodna z EN 12464-1 **Warm White**
- Temperatura barwowa **3000 K**

- Barwa światła LED **biały**
- Napięcie znamionowy **12,0 V**
- Rodzaj prądu **DC**
- Typ zabezpieczenia **IP66**
- Napięcie wsteczne **13 V**
- Nominalna moc modułu LED **1,9 W**
- Nominalna moc łańcucha **60,00 W**
- Str. świetlny dla łańcucha z modułami **3652 lm**
- Moc znamionowa **60,00 W**
- Barwa światła zgodna z EN 12464-1 **Warm White**
- Temperatura barwowa **3000 K**
- Barwa światła LED **biały**

Korzyści ze stosowania produktu

- Równomierne oświetlenie dzięki zoptymalizowanym soczewkom eliptycznym
- Click and Play: szybki i łatwy montaż zatraskowy modułów LED, bez narzędzi
- Doskonała wydajność modułu
- Bardzo długa trwałość
- 5-letnia gwarancja

Obszar zastosowań

- Eksploatacja ciągła na zewnątrz w zamkniętych light boksach
- Oświetlenie reklamowe i iluminacja reklam
- Wall-washing, oświetlenie faset

Cechy produktu

- Podłączenie za pomocą elastycznych przewodów
- Stopnie ochrony (moduły): IP66
- Specjalna, solidna obudowa
- Oznaczenie CE

Wyposażenie / Akcesoria

- Do wyboru kilka typów zasilaczy OPTOTRONIC 12 V

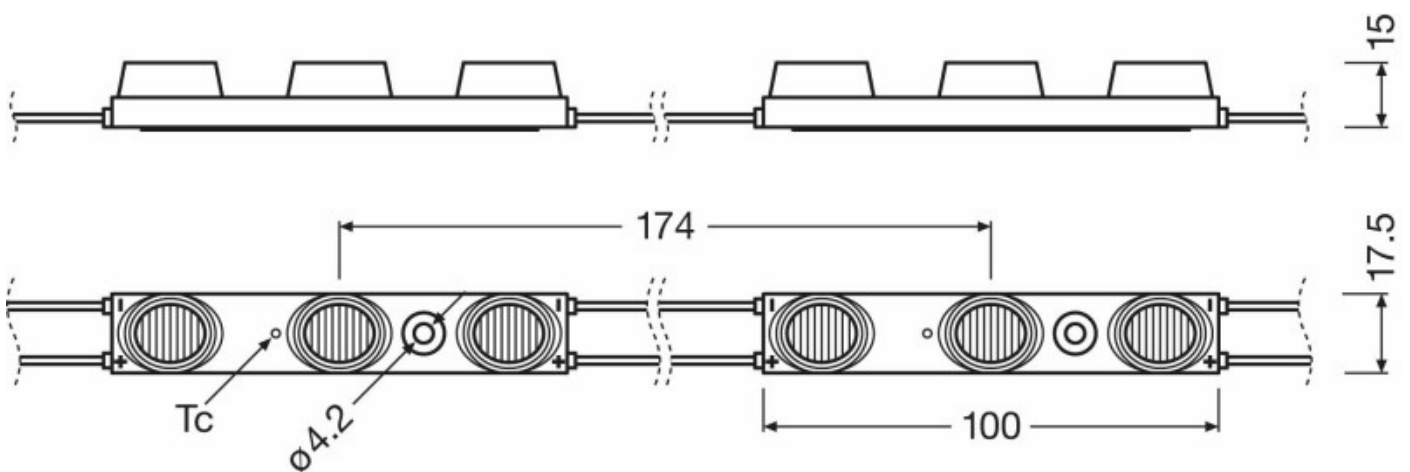

UWAGA: Zdjęcie poglądowe dla całej rodziny produktów.



UWAGA: Zdjęcie poglądowe dla całej rodziny produktów.



UWAGA: Zdjęcie poglądowe dla całej rodziny produktów.

5 Year

OSRAM
Guarantee

UWAGA: Zdjęcie poglądowe dla całej rodziny produktów.

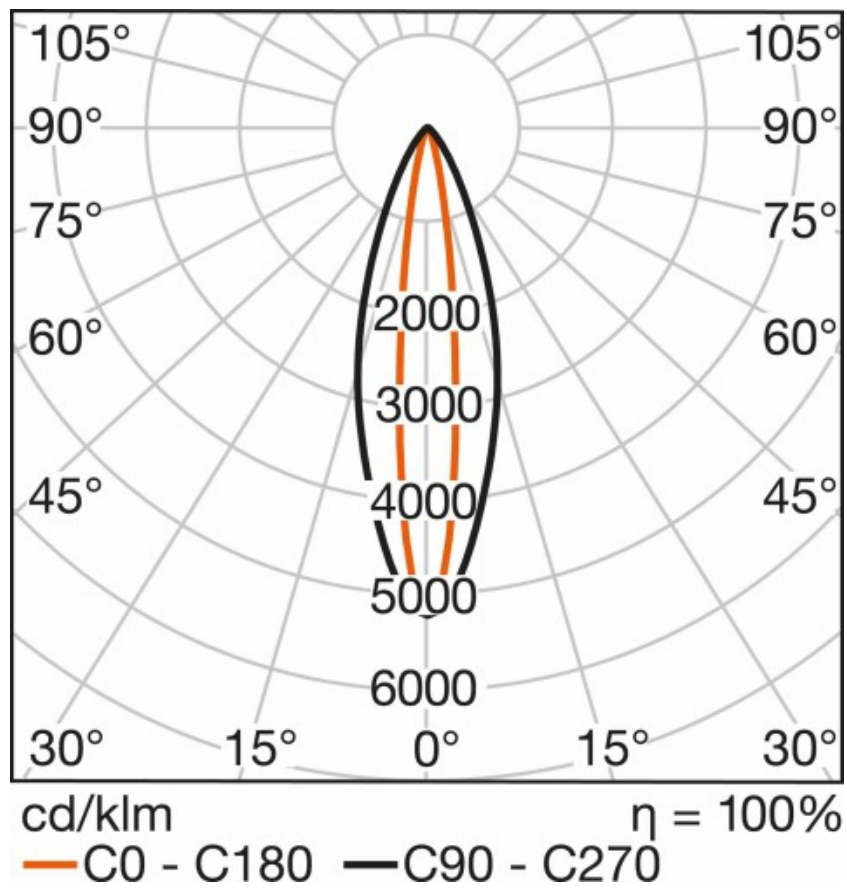

UWAGA: Zdjęcie poglądowe dla całej rodziny produktów.

5 Year

OSRAM
Guarantee*

UWAGA: Zdjęcie poglądowe dla całej rodziny produktów.