

Mars MIs-Ib-22a

Kod ElektriKo: 90981 Kod Suma: MIs-Ib-22a



Dane techniczne:

- Kolor **ciemny popiel**
- Źródło światła **LED, 45W, 230 V; 3000K ; 3700 lm**
- Stopień ochrony **IP 65**
- Wysokość **318**
- Szerokość **44**
- Głębokość **44**
- Kolor **ciemny popiel**
- Źródło światła **LED, 45W, 230 V; 3000K ; 3700 lm**
- Stopień ochrony **IP 65**
- Wysokość **318**
- Szerokość **44**

- Głębokość 44

Mars MLS-LB-22A to oprawa masztowa o wysokości 318 cm, wykonana z materiałów chroniących lampę przed szkodliwymi warunkami atmosferycznymi.

Maszt oprawy wykonany z ocynkowanej stali, natomiast głowica z aluminium z poliwęglanowym kloszem.

Doskonale nadaje się do oświetlenia ogrodów, parków, ulic i parkingów.

KOSZT DOSTAWY MASZTU - ok. 150 zł

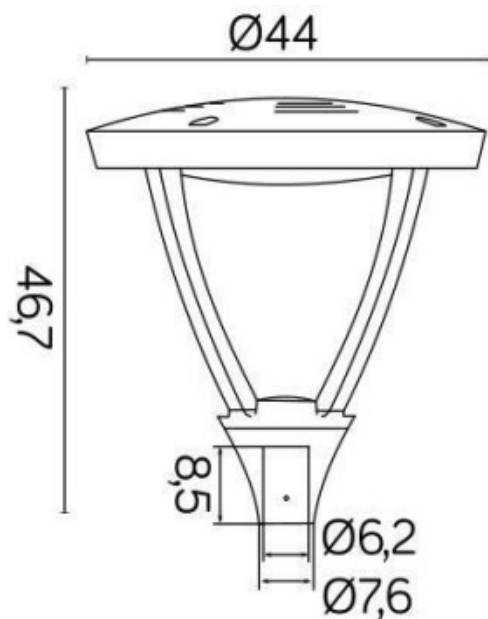

wymiary podane w cm