

Oprawa high-bay Cruiser 2 Led Ed 20900lm/765 15° Szary

Kod ElektriKo: 94693 Kod LUG: 090352.5L12.018



UWAGA: Zdjęcie poglądowe dla całej rodziny produktów.

Dane techniczne:

- Kąt świecenia **15°**
- Moc oprawy[W] **175**
- Skuteczność[lm/W] **119**
- Strumień oprawy[lm] **20900**
- Temperatura barwowa[K] **6500**
- CRI/Ra **≥70**
- Ilość w opakowaniu **1**
- Masa netto[kg] **6,5**

- Wymiary [mm] L W H **515 345 90**
- Zakres temperatury pracy[°C] **-40 ... +40**
- Ilość na palecie **40**
- Wymiary montażowe [mm] L **430**
- Kąt świecenia **15°**
- Moc oprawy[W] **175**
- Skuteczność[lm/W] **119**
- Strumień oprawy[lm] **20900**
- Temperatura barwowa[K] **6500**
- CRI/Ra **≥70**
- Ilość w opakowaniu **1**
- Masa netto[kg] **6,5**
- Wymiary [mm] L W H **515 345 90**
- Zakres temperatury pracy[°C] **-40 ... +40**
- Ilość na palecie **40**
- Wymiary montażowe [mm] L **430**
- Oprawa o ograniczonych temperaturach powierzchni **Oprawa o ograniczonych temperaturach powierzchni**
- Deklaracja zgodności CE **Deklaracja zgodności CE**
- Certyfikat GOST **Certyfikat GOST**
- Klasa ochronności I **Klasa ochronności I**
- Zasilanie 220-240V 50/60Hz **Zasilanie 220-240V 50/60Hz**
- Zgodność z normami Ukrainy **Zgodność z normami Ukrainy**
- Źródło światła LED **Źródło światła LED**
- Certyfikat HACCP **Certyfikat HACCP**
- Certyfikat ENEC **Certyfikat ENEC**
- Stopień szczelności IP66 **Stopień szczelności IP66**
- Odporność na uderzenia piłką **Odporność na uderzenia piłką**
- Odporność na uderzenia IK07 **Odporność na uderzenia IK07**

Przemysłowa oprawa z nowoczesnymi źródłami światła LED.

- Laureat nagrody iF Design Award 2017
- Wysoka skuteczność >110 lm/W
- Pasywny system chłodzenia
- Nowoczesny design
- Niezawodność

Parametry

DANE MECHANICZNE

Montaż natynkowy, w suficie, przy pomocy ramki (sprzedawanej osobno), zwieszany, na łańcuszkach (na zamówienie), do zwieszania na linie, przy pomocy specjalnego uchwytu (na zamówienie)

Obudowa aluminium wtryskiwane wysokociśnieniowo

DANE ELEKTRYCZNE

Efektywność zasilacza 90%

Zasilanie 220-240V 50/60Hz

Zawiera źródło światła tak

DANE OGÓLNE

Żywotność (L80B10) 100 000 h

Informacje dodatkowe Odporność na uderzenia piłką. Możliwość zastosowania w oprawie jednego lub większej ilości zasilaczy.

Gwarancja 5 lat

Zastosowanie magazyny, centra logistyczne, obiekty przemysłowe, obiekty sportowe, zadaszenia, montaż na zewnątrz bez zadaszenia na specjalne zamówienie (rozszerzenie indeksu: .985)



UWAGA: Zdjęcie poglądowe dla całej rodziny produktów.



UWAGA: Zdjęcie poglądowe dla całej rodziny produktów.



reddot award 2017 winner industrial design

UWAGA: Zdjęcie poglądowe dla całej rodziny produktów.



UWAGA: Zdjęcie poglądowe dla całej rodziny produktów.



UWAGA: Zdjęcie poglądowe dla całej rodziny produktów.



UWAGA: Zdjęcie poglądowe dla całej rodziny produktów.



UWAGA: Zdjęcie poglądowe dla całej rodziny produktów.



UWAGA: Zdjęcie poglądowe dla całej rodziny produktów.



UWAGA: Zdjęcie poglądowe dla całej rodziny produktów.

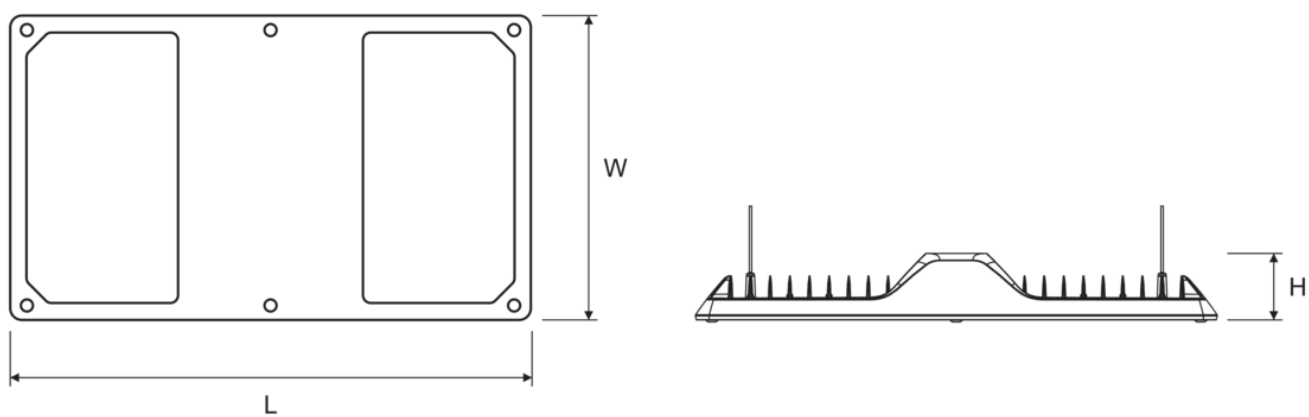

UWAGA: Zdjęcie poglądowe dla całej rodziny produktów.