

Oprawa B E-27 E/Z

Kod ElektriKo: 96469



UWAGA: Zdjęcie poglądowe dla całej rodziny produktów.

Zasilanie / Power supply **230V AC, 50Hz**

Klasa ochronności / Insulation class I,II

Ochrona IP / Protection degree **IP66**

Źródło światła / Source of light **LED, S, MH, E27**

Materiał / Material aluminium, polycarbonate

Montaż / Mounting w dół / downwards

Waga / Weight **~7,0 kg**

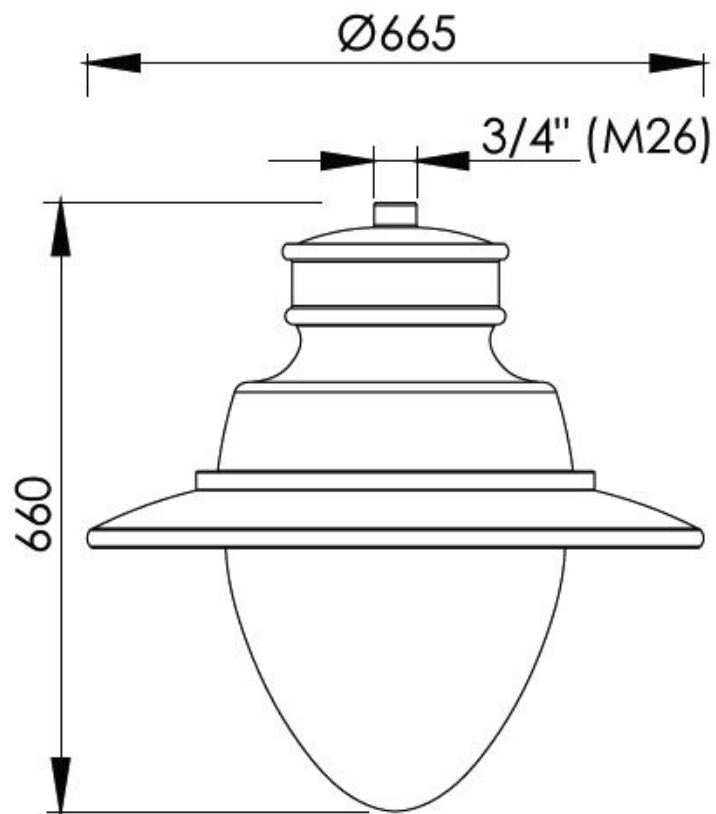

UWAGA: Zdjęcie poglądowe dla całej rodziny produktów.