

Ostona ścienna ONTEC_S

Kod ElektriKo: 98888 Kod TM Technologie: TM-AKC.OS008 / TM-AKC.OS02P

Montaż
Mounting

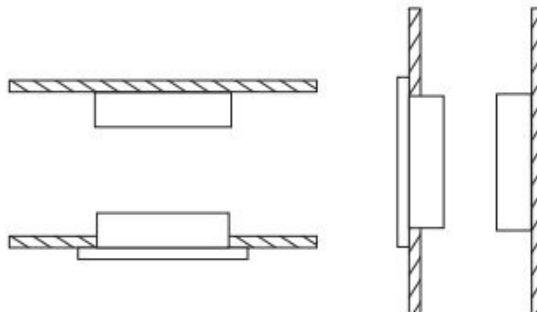

Akcesoria
Accessories

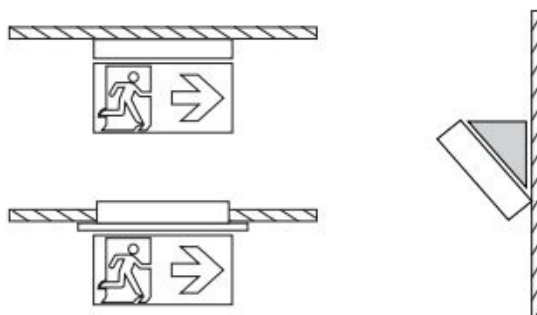

UWAGA: Zdjęcie poglądowe dla całej rodziny produktów.

Akcesoria niezbędne do odpowiedniego typu montażu lamp.