

INSTRUKCJA MONTAŻU MASZTÓW FLAGOWYCH TYPU SAL MF

Dz. Proj.4c, Data opracowania: 01.04.2010r.

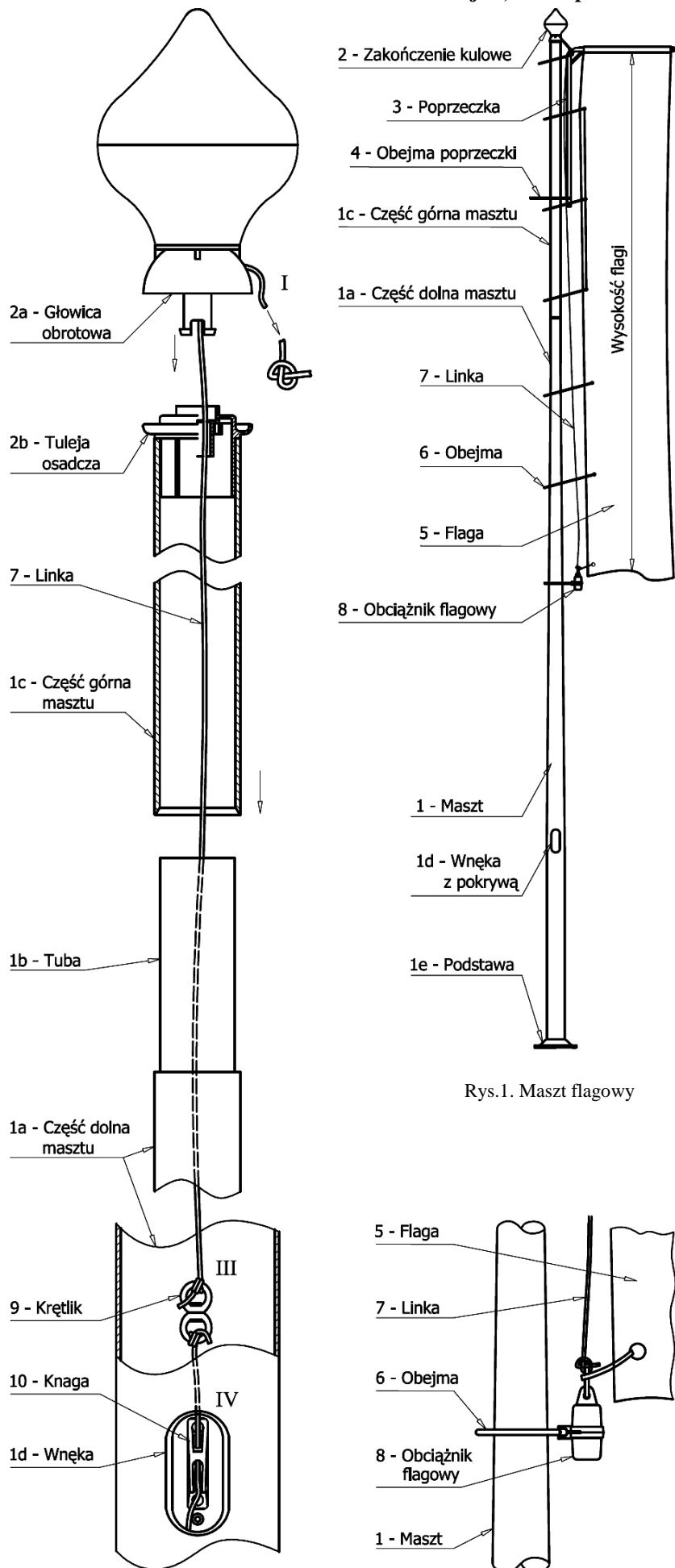

Rys.1. Maszt flagowy

Rys.2. Schemat ułożenia linki w maszcie

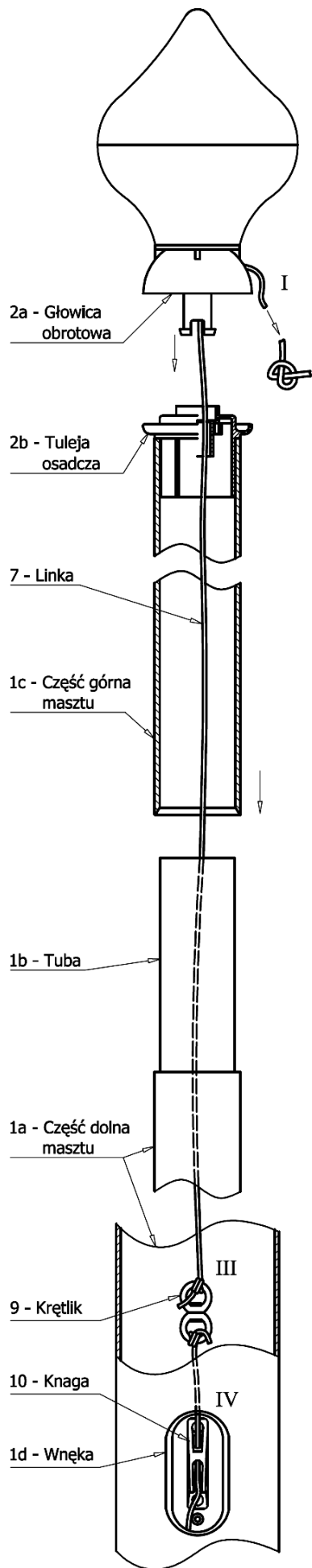

Rys.4. Schemat mocowania obciążnika

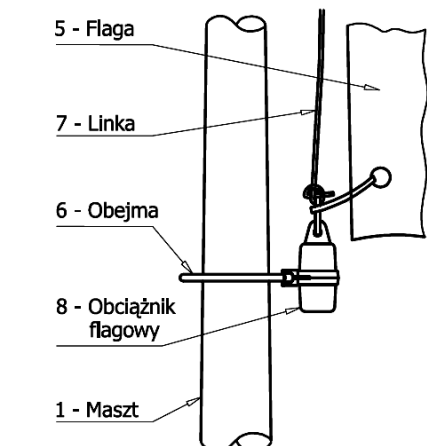

Montaż masztu flagowego

- 1) Rozwinąć linkę zwiniętą na końcach górnej części masztu (1c).
- 2) Odkręcić pokrywę wneki (1d).
- 3) Przeciągnąć koniec górnej linki przez otwór w głowicy obrotowej z dołu do góry (2a, rys.2.) i zawiązać węzeł na lince (I).
- 4) Wprowadzić dolny koniec linki do tuby (1b) dolnej części masztu i przeciągnąć linkę do wneki (1d, rys.2.).
- 5) Zablokować dolną linkę (IV) w knadze (10) znajdującej się we wnece.
- 6) W celu złożenia masztu flagowego, należy nałożyć część górną (1c) na tubę (1b) części dolnej masztu (1a).
- 7) Zakończenie kulowe z głowicą obrotową (2a) wcisnąć w tuleję osadczą (2b, rys.2.).
- 8) Dla flag o wysokości mniejszej niż 6m skorygować długość górnej części linki (wymaganą długość linek podano w uwadze).
- 9) Montaż flagi bez poprzeczki:
 - a) przeciągnąć linkę wychodzącą z głowicy obrotowej przez górne oczko flagi i zawiązać węzeł, zostawiając odcinek linki odpowiadający wysokości flagi,
 - b) flagę przymocować do słupa za pomocą wiązań w postaci: obejm, wstążek lub oczek, opasując nimi słup, a następnie przeciągnąć przez te wiązania linkę do dołu flagi.
- 10) Montaż flagi na poprzeczce:
 - a) flagę przymocować do poprzeczki za pomocą typu mocowania, w jaki wyposażona jest flaga (wstążki, linki, oczka, lub rękaw),
 - b) odwiązać węzeł linki (I) wychodzącej z głowicy masztu,
 - c) przywiązać górny koniec linki do poprzeczki flagowej (rys.3), zostawiając odcinek linki odpowiadający wysokości flag (rys.2),
 - d) poprzeczkę flagową przymocować do słupa za pomocą obejm (4) znajdującej się w jej dolnej części.
- 11) Koniec linki (I) przywiązać do obciążnika flagowego i do flagi (rys.4). Obciążnik flagi spiąć z obejmą z tworzywa (6) opasując nią słup (rys.4).
- 12) Zamocować maszt flagowy na fundamencie wg instrukcji montażu słupów aluminiowych, załączonej do masztu.
- 13) Wciągnąć flagę na szczyt masztu.
- 14) Zablokować dolną linkę (IV) w knadze (10).
- 15) Zamknąć i przykręcić pokrywę wneki.

Uwaga:

Długość górnej linki (I-III) powinna wynosić ok.:
 wysokość słupa + długość flagi – 1,3m.
 Długość dolnej linki (IV) powinna wynosić ok.:
 wysokość słupa – 1,3m.

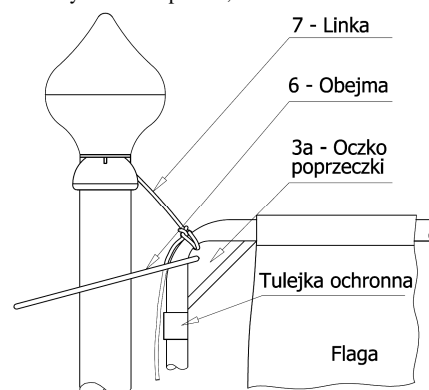

Rys.3. Schemat mocowania poprzeczki